

JVC

Видеокамера с записью на карты памяти
в высоком разрешении

JY-HM360E

Свадьба – это только начало



ProHD

SD XC

SD GB

AVCHD Progressive

MOV QuickTime™

MP4

На изображении камера с опциональным микрофоном.

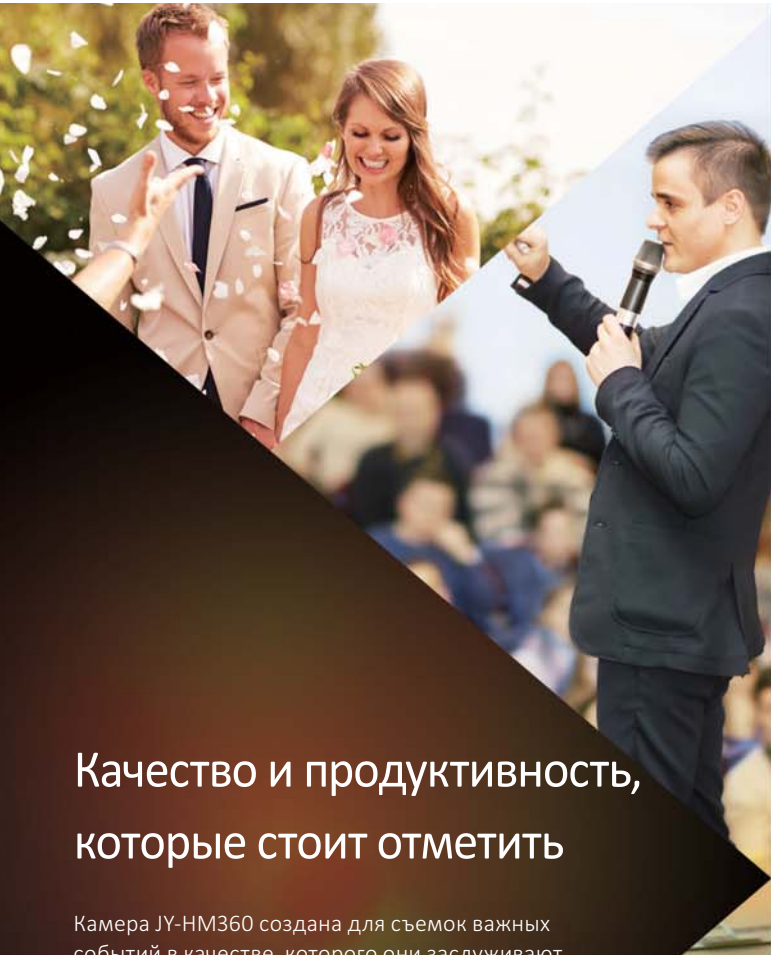

Качество и продуктивность, которые стоит отметить

Камера JY-NM360 создана для съемок важных событий в качестве, которого они заслуживают. Компактную и эргономичную камеру очень удобно переносить, но при этом она обладает широким набором функций, которые помогут вам сконцентрироваться на особом дне вашего клиента.

Высокопроизводительный КМОП-сенсор с объективом F1.2 для съемки с высокой чувствительностью



Сердцем камеры JY-NM360 является 1/2,3-дюймовый 18,9-Мпиксельный КМОП-сенсор с задней подсветкой, способный захватывать изображение с высоким разрешением. В сочетании с объективом Bright GT F1.2 производства JVC с 19-кратным оптическим увеличением можно добиться потрясающих результатов съемки с превосходной чувствительностью и малым шумом в условиях слабого освещения. Это позволяет вести съемку важных и общественных мероприятий или свадеб без использования дополнительного освещения.



Поддерживает многие популярные кодеки и форматы файлов

В камере установлен высокоскоростной процессор FALCONBRID™ собственной разработки JVC, благодаря чему камера поддерживает такие популярные форматы файлов, как .MOV для Apple Final Cut Pro™, .MP4 от камер XDCAM EX™ и .MTS для совместимости с AVCHD, также поддерживается съемка в HD-качестве в форматах MPEG-2 с потоком 35 Мбит/с и AVCHD с потоком 28 Мбит/с (с прогрессивной разверткой). Кроме того, процессор поддерживает формат видео H.264 с потоком 50 Мбит/с в режиме XHQ. В этом формате практически полностью отсутствует шум, что позволяет снимать объекты, движущиеся на высокой скорости.

Формат видео	MPEG-2		AVCHD					H.264		
	HQ	SP	Progressive	HQ	SP	LP	EP	XHQ	UHQ	SD
Режим (битрейт)	(35 Мбит/с)	(25 Мбит/с)	(28 Мбит/с)	(24 Мбит/с)	(18 Мбит/с)	(9 Мбит/с)	(5 Мбит/с)	50 Мбит/с	35 Мбит/с	(8 Мбит/с)
Форматы файлов	MOV/MP4		MTS					MOV		
Аудиоформаты	Линейный 2-канальный PCM		2-канальный AC3					Линейный 2-канальный PCM		
HD	1920 x 1080	60p/50i	60p/50p	60i/50i	60i/50i			60p/60i/50p/50i	60i/50i	
	1440 x 1080	60i/50i	60i/50i			60i/50i	60i/50i			
	1280 x 720	60p/50p								
SD	720 x 576									50i

Профессиональная компоновка, стильный дизайн и интуитивно понятная работа

Камера JY-NM360 предназначена для съемки с рук, а её эргономичная форма подойдет даже самым придирчивым видеографам. Например, кнопка Rec Trigger расположена очень удобно, и ее можно использовать для любых видов съемки, в то время как рычажок зума обеспечивает плавную работу зума с любой скоростью. На камере имеются переключатели и кнопки, управляющие крайне важными для процесса съемки функциями, например, балансом белого, настройкой диафрагмы, усиления и фокусировки, которые расположены на левой панели, что позволяет легко менять настройки прямо в процессе съемки. 11 функций камеры можно назначить на семь кнопок, программируемых пользователем и на четыре кнопки джойстика расположенного на ЖК-дисплее. Для повышения качества съемки можно настроить такие параметры, как гамму и цветовую матрицу, а также многие другие параметры, которые можно сохранить во внутренней памяти камкордера и на SDHC/SDXC-карте.



Оптимальный режим съемки «Выбор сцены» по переключению рычажка

Видеографы часто используют дополнительное освещение для создания более впечатляющих сцен. При этом резкая смена освещенности требует быстрого переключения режимов съемки. В таких случаях может пригодиться функция «Выбор сцены» (Scene Select), которая позволяет выбрать оптимальный режим съемки переключением рычажка. Положения А и В в функции «Выбор сцены» можно привязать к конкретным сценам, например, «в помещении» и «вне помещения», две сцены «в помещении», при этом к каждой сцене привязываются пять режимов съемки. Это делается при помощи меню на ЖК-дисплее и в видеосекторе. В режимах можно указывать точные значения. Закончив с настройкой, вы сможете переключаться между А и В, чтобы добиться оптимальных условий съемки для сцены.

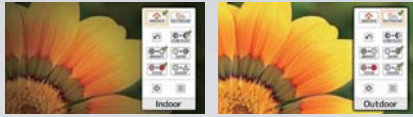

Меню «В помещении» и «Вне помещения»

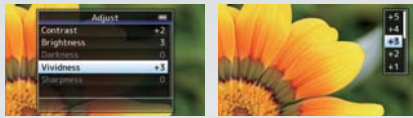

Меню выбора режима

Детальный режим меню настройки

Выбор сцены и Режимы съемки

Переключайте рычажок функции «Выбор сцены» между А и В для изменения между заданными режимами

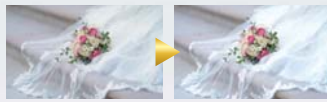

ЗАТЕМНЕНИЕ: Компенсация передержки. Устанавливаемые значения: от 0 до 6.

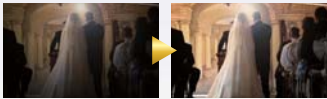

КОНТРАСТНОСТЬ: Повышает контрастность (в темную или светлую сторону) у объектов, которые выглядят плоскими. Устанавливаемые значения: от -3 до +3.

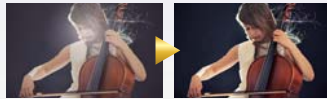

ЯРКОСТЬ: Компенсация задней подсветки для режима автоматической настройки диафрагмы. Устанавливаемые значения: от 0 до 6.



НАСЫЩЕННОСТЬ ЦВЕТА: Делает цвета более насыщенными, чем на самом деле. Устанавливаемые значения: от -5 до +5.

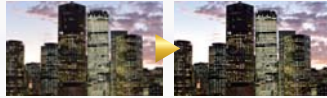

РЕЗКОСТЬ: Повышает четкость объектов. Устанавливаемые значения: от -3 до +3.

Красивые лица – специально для свадьбы



JY-NM360 может раскрыть весь свой потенциал во время свадебных съемок: в нем имеются различные функции для обработки лиц, среди которых автофокусировка с распознаванием лиц, оптический стабилизатор изображения, и Beautiful Skin. Режим Beautiful Skin (Красивые лица) можно привязать к одной из семи пользовательских кнопок, что позволяет быстро включать и выключать его в процессе съемки. При включении режима Beautiful Skin на ЖК-дисплее и видеосекторе появляется особая иконка.

Удобный режим предварительной съемки

При включении режима предварительной съемки камера непрерывно записывает до 15 секунд видеоматериала в буфер, благодаря чему вы сможете не упустить важный момент только потому, что не нажали вовремя на кнопку записи.

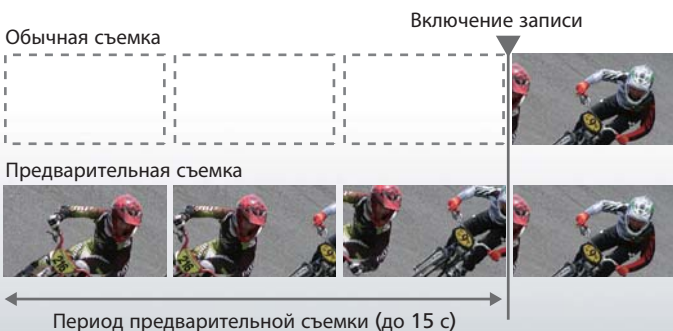

Период предварительной съемки (до 15 с)

Непрерывная запись облегчает управление файлами и обработке материала



Эта функция позволяет хранить несколько видео, снятых с момента начала съемки и до нажатия на остановку, одним файлом. Вместо необходимости просматривать несколько десятков отдельных файлов только для того, чтобы найти нужную сцену, вы можете использовать предварительно сгруппированные клипы, что облегчит передачу файлов и их обработку.

Два слота для карт SD обеспечивают максимальную надежность съемки

Двойной слот для карт памяти SDHC/SDXC делает JY-NM360 по-настоящему универсальным аппаратом, позволяя вести двойную и эстафетную запись на надежные и сравнительно недорогие носители. Режим эстафетной (последовательной записи) подходит для многочасовой непрерывной записи с переключением карты А на карту В и наоборот, режим двойной (одновременной) записи используется для записи на 2 одинаковые карты в одном формате, а режим резервной записи позволяет создать 2 разные записи – функция «REC trigger» используется для запуска и приостановки записи на одной карте, в то время как на вторую карту резервная копия будет записываться полностью без учета приостановки записи на первой карте.

Последовательная (эстафетная) запись

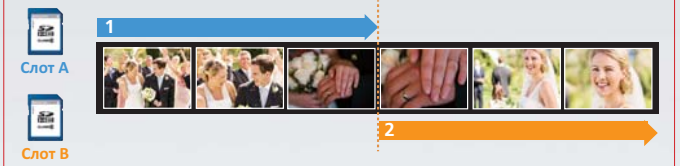

Двойная (одновременная) запись

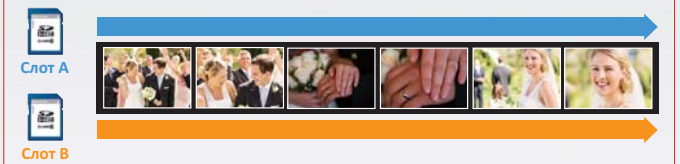

Резервная запись

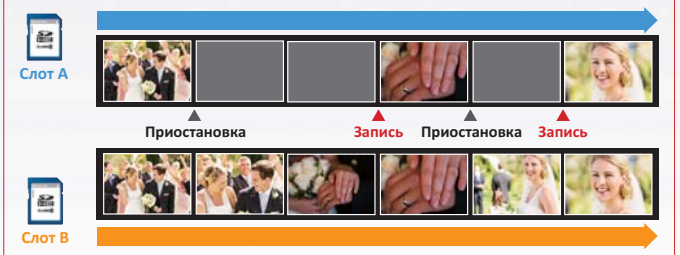

Для профессионалов – новейшие возможности подключения, включая XLR-аудиовходы

JY-NM360 отличается гибкостью, при этом соответствующим всем требованиям для профессиональных устройств. Например, один из двух XLR-аудиовходов можно использовать для подключения микрофона, а второй – в качестве линейного входа для внешнего звукового оборудования. У камеры имеются следующие интерфейсы:



- Выход HDMI (поддержка 50p)
- Выход/вход TC Sync
- Выход AV
- USB (Устройство x1)
- Разъем XLR 3-контактный x2 (микрофонный/линейный вход с фантомным питанием +48 В)
- Выход Aux In для беспроводного приемника
- Вход дистанционного управления ø 2,5 мм
- Стерефонический выход на наушники ø 3,5 мм

Прочие особенности

- 0,24-дюймовый 1,56-мегапиксельный цветной видеосектор LCOS и 3,5-дюймовый ЖК дисплей (920 тысяч пикселей)
- Автофокусировка и прочие функции для облегчения съемки
- Мини-джек для беспроводной микрофонной системы с приемником или прочего оборудования

SDHC/SDXC класса 4/6/10, время записи (приблизительно)

MOV/MP4	MTS						MOV				
	AVCHD						H.264/HD	H.264/SD			
	HQ	SP	HQ Progressive	HQ	SP	LP	EP	XHQ	UHQ	SD	
	720p/1080i						1080p		1080p/1	1080i	576i
4 Гб	12 мин	17 мин	16 мин	19 мин	25 мин	46 мин	1 ч 22 мин	9 мин	12 мин	47 мин	
8 Гб	25 мин	35 мин	33 мин	38 мин	50 мин	1 ч 35 мин	2 ч 48 мин	18 мин	25 мин	1 ч 35 мин	
16 Гб	50 мин	1 ч 10 мин	1 ч 7 мин	1 ч 18 мин	1 ч 40 мин	3 ч 10 мин	5 ч 36 мин	36 мин	50 мин	3 ч 10 мин	
32 Гб	1 ч 40 мин	2 ч 20 мин	2 ч 15 мин	2 ч 36 мин	3 ч 20 мин	6 ч 20 мин	11 ч 12 мин	1 ч 12 мин	1 ч 40 мин	6 ч 20 мин	
64 Гб	3 ч 20 мин	4 ч 40 мин	4 ч 30 мин	5 ч 12 мин	6 ч 40 мин	12 ч 40 мин	22 ч 24 мин	2 ч 25 мин	3 ч 20 мин	12 ч 40 мин	
128 Гб	6 ч 40 мин	9 ч 20 мин	9 ч	10 ч 32 мин	13 ч 20 мин	25 ч 20 мин	44 ч 48 мин	4 ч 50 мин	6 ч 40 мин	25 ч 20 мин	

Примечания: • Время записи указано приблизительно. • Рекомендуемые бренды карт памяти SDHC/SDXC: Panasonic, Toshiba и SanDisk • SDHC класса 10 работает только в режиме XHQ; SDHC класса 4 работает только в режиме AVCHD.

Технические характеристики

ОБЩИЕ ХАРАКТЕРИСТИКИ		
Питание	12 В пост. тока (адаптер переменного тока), 7,4 В пост. тока (аккумулятор)	
Потребляемая мощность	Приблизительно 6 Вт (при работе видеосъемки, в режиме записи на стандартных настройках)	
Размеры	177,5 мм (Ш) x 197 мм (В) x 415,5 мм (Г)	
Масса	Приблизительно 1,7 кг (без аккумулятора)	
Рабочая температура	От 0 до 40 °C (от 32 до 104 °F)	
Температура хранения	От -20 до 50 °C (от 14 до 122 °F)	
Влажность при эксплуатации	От 30% до 80%	
Влажность при хранении	До 85%	
КАМЕРА		
Сенсор изображения	1/2,3-дюймовый 18,9 Мпикс КМОП-сенсор	
Стабилизатор	Оптическая стабилизация изображения с помощью усовершенствованного стабилизатора изображения	
Объектив	От F1.6 (широкий угол) до F2.8 (теле), f=3,76–37,6 мм (в эквиваленте 35 мм пленки: от 29,9 до 586 мм, динамический зум ВКЛ.)	
Диаметр светофильтра	46 мм	
Выдержка затвора	От 1/6,25 до 1/10000, EEI	
Усиление светочувствительности	0, 3, 6, 9, 12, 15, 18, 21, 24 дБ, Loloх (30 дБ), AGC	
ЖК-дисплей	3,5-дюймовый 920-килопиксельный, 16:9	
Видеокамера	0,24-дюймовый 1,56-мегапиксельный, 16:9	
ВИДЕОЗАПИСЬ/ЗВУКОЗАПИСЬ		
Носители записи	2 карты памяти SDHC/SDXC (HD: класс 6/10 AVCHD/SD: класс 4)	
Видеозапись	Видеокодеки	MPEG-4 AVC/H.264 (HD/SD), MPEG-2 Long GOP VBR (HD/SD) MPEG-2 Long GOP CBR (HD), AVCHD (HD)
	Форматы файлов	MOV, MP4, MTS (AVCHD)
	HD (MPEG-2 Long GOP VBR)	Режим HQ: 1920x1080/59.94i, 50i; 1440x1080/59.94i, 50i; 1280x720/59.94p, 50p; (не более 35 Мбит/с)
	HD (MPEG-2 Long GOP CBR)	Режим SP: 1440x1080/59.94i, 50i (25 Мбит/с)
	HD (H.264)	Режим HQ: 1920x1080/59.94p, 59.94i, 50p, 50i (макс. 50 Мбит/с) Режим UHQ: 1920x1080/59.94i, 50i (макс. 35 Мбит/с)
	AVCHD	Режим HQ Progressive (макс. 28 Мбит/с): 1920 x 1080/59.94p, 50p Режим HQ (макс. 24 Мбит/с): 1920 x 1080/59.94i, 50i Режим SP (макс. 18 Мбит/с): 1920 x 1080/59.94i, 50i Режим LP (9 Мбит/с): 1440 x 1080/59.94i, 50i Режим EP (5 Мбит/с): 1440 x 1080/59.94i, 50i
	SD (H.264)	720 x 576/50i (макс. 8 Мбит/с) (16:9 / 4:3)
Аудиозапись	2-канальный LPCM, 48 кГц/16 бит (HD/SD, MOV/MP4), Dolby Digital, 2-канальный (AVCHD)	
ИНТЕРФЕЙСЫ		
Видеовыход	AV-выход (миниджек ø3,5 мм x1) HDMI-выход x1	
Аудиовход	XLR x2 (MIC, +48V/LINE), миниджек ø3,5 мм x1	
Аудиовыход	AV-выход (миниджек ø3,5 мм x1)	
Наушники	Миниджек ø3,5 мм x 1	
Разъем для дистанционного управления	Миниджек ø 2,5 мм x 1	
Вход/выход соединения с временным кодом	RCA x1	
USB	Устройство x1 (накопитель)	
ПРИЛАГАЕМЫЕ АКСЕССУАРЫ		
Аккумулятор (SSL-JVC50) x 1, адаптер переменного тока x 1, кабель питания, руководство пользователя (базовое)		

Дополнительные аксессуары



SSL-JVC50

Стандартный литий-ионный аккумулятор (IDX)
7,4 В пост. тока, 4900 мАч,
37 Вт·ч



SSL-JVC75

Литий-ионный аккумулятор высокой емкости с разъемом X-TAP (IDX)
7,4 В пост. тока, 7350 мАч, 55 Вт·ч



LC-2J

7,4 В, 2-канальное зарядное устройство (IDX)

Размеры

Ед. изм.: мм

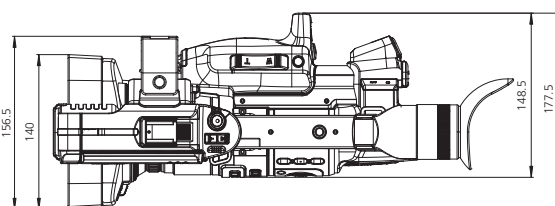
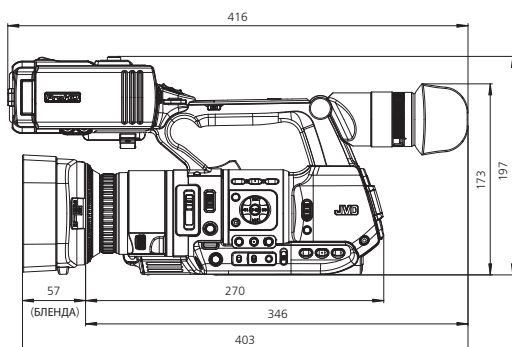
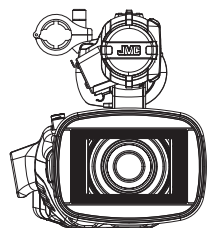

Apple, логотип Apple, Macintosh, QuickTime и Final Cut Pro являются товарными знаками компании Apple Inc., зарегистрированными в США и других странах. AVCHD Progressive/AVCHD и логотип AVCHD Progressive/AVCHD являются товарными знаками компаний Panasonic Corporation и Sony Corporation. Dolby является зарегистрированным товарным знаком Dolby Laboratories. Логотипы SD, SDHC и SDXC являются товарными знаками компании SD Card Association. HDMI, логотип HDMI и High-Definition Multimedia Interface являются товарными или зарегистрированными товарными знаками компании HDMI Licensing LLC в США и других странах. Упомянутые в тексте брошюры наименования продуктов и компаний являются товарными или зарегистрированными товарными знаками, принадлежащими соответствующим владельцам. Все экранные изображения в данной брошюре смоделированы на компьютере.

Изображения смоделированы.
Масса и размеры указаны приблизительно. Конструкция и технические характеристики устройств могут быть изменены без уведомления.

JVCKENWOOD

ДИСТРИБЬЮТОР